



FX-E 413 LICHTAKTOR UNIDIREKTIONAL

INSTALLATION UND PROGRAMMIERUNG

TECHNISCHE
DOKUMENTATION



1. ALLGEMEINE INFORMATIONEN

Die acomax Steuerungen dienen zur Ansteuerung von Antrieben für Rollläden, Sonnenschutzanlagen und vergleichbaren Anwendungen im Kurzzeitbetrieb. Sie sind robust und zuverlässig. Der Anschluss und die Programmierung lassen sich einfach und schnell erledigen. Die Anwendung ist nur für trockene Umgebung vorgesehen.

TECHNISCHE DATEN

KENNRÖSSE	WERTE
Betriebsspannung	230 V/50 Hz
Übertragungsfrequenz	433,92 MHz unidirektional
Sendeleistung	10 mW
Betriebstemperatur	-10 °C bis +70 °C
Reichweite	ca. 200 m im freien Raum
Schutzart	IP20

2. ELEKTRISCHER ANSCHLUSS

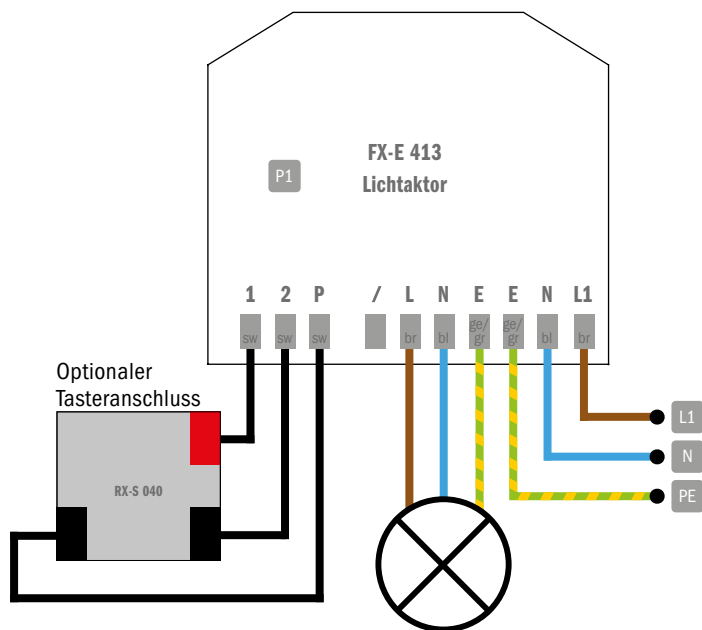

HINWEIS

Alle Kabel geschützt und fest verlegen. Anschlusskabel immer mit einer Schlaufe nach unten verlegen, damit kein Kondenswasser am Kabel entlang eindringen kann. Kabel nicht knicken und so verlegen, dass diese nicht durch bewegliche Teile beschädigt werden.

ACHTUNG

Die Vorschriften von VDE und örtlichen Energieversorgungsunternehmen sowie die Bestimmungen für nasse und feuchte Räume nach VDE 0100, beim Anschluss einhalten.

Bei direktem oder indirektem Kontakt mit spannungsführenden Teilen kommt es zu einer gefährlichen Körperdurchströmung. Elektrischer Schock, Verbrennungen oder Tod können die Folge sein. Anschluss darf nur durch eine Elektrofachkraft erfolgen!

3. PROGRAMMIERUNG

LEGENDE

BEZEICHNUNG	SYMBOL	BEZEICHNUNG
FX-E 413		Programmierknopf am Empfänger
Rückseite Sender		Programmierknopf am Sender
Vorderseite Sender		Auf-Taste
Stopp-Taste		Ab-Taste
Kanalwahl-Taste links		Kanalwahl-Taste rechts



HINWEIS

Die in der Regel aus einer Kombination von drei Tasten bestehenden Programmierungen müssen innerhalb eines Zeitfensters von maximal 10 Sekunden erfolgen.

ANLERNEN DES SENDERS



AKTION	ANMERKUNG
1	P1-TASTE kurz drücken, Empfänger piepst.
2	P2-TASTE kurz drücken, Empfänger piepst.
3	P2-TASTE kurz drücken, Empfänger piepst.
4	AUF-TASTE drücken, Empfänger piepst.
5	PROGRAMMIERUNG ABGESCHLOSSEN.

BEDIENUNG

AKTION	ANMERKUNG
1 	Licht an.
2 	Licht aus.

4. SONDERFUNKTIONEN



ANLERNEN WEITERER SENDER ODER KOPIEREN EINZELNER KANÄLE

AKTION	ANMERKUNG
1	SENDER 1 ODER IM ZU KOPIERENDEN KANAL
2 	P2-TASTE drücken, Empfänger piepst.
3 	P2-TASTE drücken, Empfänger piepst.
4	SENDER 2 ODER IM ZIELKANAL
5 	P2-TASTE drücken, Empfänger piepst.
6	ANLERNEN DES NEUEN SENDERS BZW. KOPIEREN DES KANALS ABGESCHLOSSEN.

5. LÖSCHFUNKTIONEN

ACHTUNG
 Durch Programmierung löschen wird die Zugehörigkeit Sender zu Antrieb gelöscht. Eine Betätigung des Antriebs ist danach nicht mehr möglich.

PROGRAMMIERUNG LÖSCHEN

AKTION	ANMERKUNG
1 	P2-TASTE drücken, Empfänger piepst.
2 	STOPP-TASTE drücken, Empfänger piepst.
3 	P2-TASTE drücken, Empfänger piepst.
4	PROGRAMMIERUNG GELÖSCHT.

6. SMART FUNKTIONEN

Steuern Sie Ihre Beschattungsanlage bequem per Smartphone, mit unserer **acomax SmartHome PRO** App.

acomax SMARTHOME PRO

Für die **acomax SmartHome PRO** App benötigen Sie unser **FX-I 710 Gateway**, mit diesem lassen sich auch zusätzliche Produkte wie z.B. Steckdosen, Tür- Fensterkontakte, Rauchmelder usw. integrieren. Auch viele Produkte anderer Marken sind kompatibel.



acomax SmartHome PRO App



acomax SmartHome PRO App

7. SONSTIGES

GARANTIE UND KUNDENDIENST

Die Garantie entspricht den gesetzlichen Bestimmungen. Der Ansprechpartner für eventuelle Garantieleistungen ist der Fachhändler. Der Garantieanspruch gilt nur für das Land, in dem das Produkt erworben wurde. Batterien sind von der Garantie ausgeschlossen. Wenn Sie Kundendienst, Ersatzteile oder Zubehör benötigen, wenden Sie sich bitte an Ihren Fachhändler. Änderung vorbehalten.