



Rollladenschaltuhr RX-T 130 Comfort

Allgemeine Informationen

Die RX-T 130 Comfort Rollladenschaltuhr dient zur automatischen, zeitabhängigen und manuellen Ansteuerung von elektrischen Rollladenantrieben. Sie ist mit allen Standard Schalterprogrammen mit dem Rahmenausschnitt 50 mm x 50 mm (nach DIN 49075) kompatibel. Die RX-T 130 verfügt unter anderem über ein integriertes Wochenprogramm (für jeden Tag unterschiedliche Schaltzeiten einstellbar), über ein integriertes Tagesprogramm (jeden Tag gleiche Schaltzeiten) und eine Astro-Abend-Funktion.

Technische DATEN

Kenngroße	Werte
Betriebsspannung:	230 V / 50 Hz
Schaltleistung	250 VAC, 3 A, cos phi = 1
Temperaturbereich:	0° C bis +55° C
Gangreserve:	1 Stunde
Konformität:	CE

Programmierung **SCHALTZEITEN** und **GRUNDEINSTELLUNGEN**

Aktion	Anmerkung
1 M > 3 sek. Schaltzeiten	Schaltzeiten für AUF und AB einstellen
2 M > 6 sek. Grundeinstellungen	Breitengrad / Längengrad Zeitzone / Astroverschiebung Jahr / Datum / Uhrzeit Tages- / Wochenprogramm (Mo 1. . . 7) einstellen

Im Wochenprogramm können für jeden Wochentag individuelle Auf- und Ab-Fahrzeiten eingestellt werden. Zeitzone: GMT = 0:00, GMT+1 = +01:00

Programmierung der **GRUNDEINSTELLUNG**

Aktion	Anmerkung
1 M	MODE -Taste solange gedrückt halten bis in der Anzeige der Breitengrad (N) erscheint. (Ca. 6 Sek.)
2 ▲ / ▼	AUF - bzw. AB -Taste drücken stellt gewünschten Breitengrad ein, (ca. 50 für Mitteleuropa s. Tab.).
3 E	EINGABE -Taste drücken bestätigt den Breitengrad . Die Schaltuhr wechselt zum Längengrad .
4 ▲ / ▼	AUF - bzw. AB -Taste drücken stellt gewünschten Längengrad ein, (ca. 10 für Mitteleuropa s. Tab.).
5 E	EINGABE -Taste drücken bestätigt den Längengrad . Die Schaltuhr wechselt zur Zeitzone .
6 ▲ / ▼	Durch Drücken der AUF - bzw. AB -Taste gewünschte Zeitzone (MEZ/MESZ) einstellen.
7 E	EINGABE -Taste drücken bestätigt die Zeitzone . Die Schaltuhr wechselt zur Astroverschiebung .
8 ▲ / ▼	AUF - bzw. AB -Taste drücken stellt gewünschte Astroverschiebung ein. (+/- 120 Min.)
9 E	EINGABE -Taste drücken bestätigt die Astroverschiebung . Schaltuhr wechselt zur Jahreszahl .
10 ▲ / ▼	Durch Drücken der AUF - bzw. AB -Taste die gewünschte Jahreszahl einstellen.

Fortsetzung auf nächster Seite

Fortsetzung: Programmierung der **GRUNDEINSTELLUNG**

11	E	EINGABE -Taste drücken bestätigt die Jahreszahl . Die Schaltuhr wechselt zum Datum .
12	▲ / ▼	Durch Drücken der AUF - bzw. AB -Taste das gewünschte Datum einstellen.
13	E	EINGABE -Taste drücken bestätigt das Datum . Die Schaltuhr wechselt zur Uhrzeit .
14	▲ / ▼	Durch Drücken der AUF - bzw. AB -Taste die gewünschte Uhrzeit einstellen.
15	E	EINGABE -Taste drücken bestätigt die Uhrzeit . Die Schaltuhr wechselt zur Einstellung Wochen- oder Tagesprogramm .
16	▲ / ▼	Durch Drücken der AUF - bzw. AB -Taste das Tages- oder Wochenprogramm auswählen.
17	E	EINGABE -Taste drücken bestätigt das Programm. Die Schaltuhr wechselt in den normalen Betriebsmodus .
18	Programmierung der Grundeinstellung abgeschlossen.	

Städtekoordinaten

Stadt	Breite (N)	Länge (E)
Berlin	52,5	13,4
Hamburg	53,6	10,0
Köln	50,9	7,0
Stuttgart	48,8	9,2
München	48,1	11,6
Wien	48,2	16,4
Bern	46,9	7,4

Inbetriebnahme

Legende

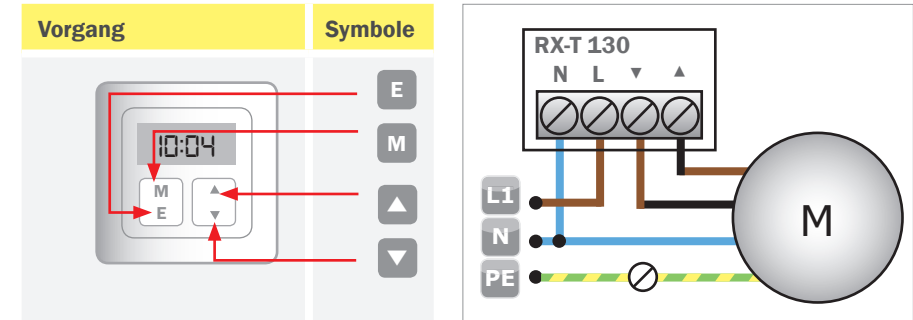

Auswahl **BETRIEBSMODI**

Aktion	Anmerkung
1	Durch Drücken der MODE -Taste erfolgt ein Wechsel von Modus 1 nach Modus 2 , nach Modus 3 , nach Modus 4 und wieder zurück nach Modus 1 , usw.
2	M MODE -Taste kurz drücken um in den Automatik-Modus (AUTO) zu wechseln.
3	M MODE -Taste kurz drücken um in den Zufalls-Modus (AUTO VAR) zu wechseln.
4	M MODE -Taste kurz drücken um in den Astro-Abend-Modus (Astro) zu wechseln.
5	M MODE -Taste kurz drücken um in den manuellen Modus (MAN) zu wechseln.
6	Weiteres Drücken der MODE -Taste wechselt wieder zurück in den Automatik-Modus , usw.

Einstellung der Auf- und Abfahrzeiten im WOCHENPROGRAMM

Wochenprogramm zuvor in den Grundeinstellungen auswählen.

Aktion	Anmerkung
1  3 sek.	MODE -Taste solange gedrückt halten bis in der Anzeige die Auffahrzeit und der Wochentag erscheint. (Ca. 3 Sek.)
2 	Durch Drücken der AUF - bzw. AB -Taste die gewünschte Auffahrzeit für Montag einstellen.
3 	Durch Drücken der EINGABE -Taste wird die Auffahrzeit bestätigt. Die Schaltuhr wechselt zur Einstellung der Abfahrzeit .
4 	Durch Drücken der AUF - bzw. AB -Taste die gewünschte Abfahrzeit für Montag einstellen.
5 	Durch Drücken der EINGABE -Taste wird die Abfahrzeit bestätigt. Die Schaltuhr wechselt in die Auffahrzeit für Dienstag .
6	Für alle anderen Wochentage gleich verfahren.

Einstellung der Auf- und Abfahrzeiten im TAGESPROGRAMM

Tagesprogramm zuvor in den Grundeinstellungen auswählen.

Aktion	Anmerkung
1  3 sek.	MODE -Taste solange gedrückt halten bis in der Anzeige die Auffahrzeit für alle Wochentage erscheint. (Ca. 3 Sek.)
2 	Durch Drücken der AUF - bzw. AB -Taste die gewünschte tägliche Auffahrzeit einstellen.
3 	Durch Drücken der EINGABE -Taste wird die Auffahrzeit bestätigt. Die Schaltuhr wechselt zur Einstellung der Abfahrzeit .
4 	Durch drücken der AUF - bzw. AB -Taste die gewünschte Abfahrzeit einstellen.
5 	Durch drücken der EINGABE -Taste wird die Abfahrzeit bestätigt. Die Schaltuhr wechselt in den normalen Betriebsmodus .
6	Auf- und Abfahrzeit einstellen abgeschlossen.

Sonderfunktionen

MEMORY-Funktion

Ist die Uhr auf Tagesprogramm konfiguriert und die Betriebsart Automatik oder Zufall gewählt, ist zusätzlich eine Memory-Funktion verfügbar.

Um die **aktuelle Uhrzeit als Auffahrzeit** neu einzustellen, drücken Sie so lange die **AUF-Taste** (ca. 3 Sek.), bis in der Anzeige der Schriftzug „**DONE**“ erscheint. Mit dieser Aktion haben Sie die aktuelle Tageszeit als neue **Auffahrzeit** abgespeichert.

Durch langes Drücken der **AB-Taste** (ca. 3 Sek.) kann analog die **aktuelle Zeit** als **Abfahrzeit** abgespeichert werden.

RÜCKSETZEN auf Werkseinstellungen

Durch 10 Sekunden langes Drücken der **EINGABE**-Taste (E) setzen Sie alle Einstellungen in den Werksauslieferungszustand zurück.

Sonstiges

GARANTIE und Kundendienst

Die Garantie entspricht den gesetzlichen Bestimmungen. Der Ansprechpartner für eventuelle Garantieleistungen ist der Fachhändler. Der Garantieanspruch gilt nur für das Land, in dem das Produkt erworben wurde. Batterien sind von der Garantie ausgeschlossen. Wenn Sie Kundendienst, Ersatzteile oder Zubehör benötigen, wenden Sie sich bitte an Ihren Fachhändler. Änderungen vorbehalten.

acomax GmbH

Stockwiesen 14
72631 Aichtal
Tel.: +49 7127 97 27 0-0
Fax: +49 7127 97 27 0-20
mail@acomax.de