



FX-S 320 i WINDSENSOR

INSTALLATION UND PROGRAMMIERUNG



[WWW.ACOMAX.DE/
VIDEOS#STEUERUNG](http://WWW.ACOMAX.DE/VIDEOS#STEUERUNG)

TECHNISCHE
DOKUMENTATION



1. ALLGEMEINE INFORMATIONEN

Der FX-S 320 i Funk Windsensor dient als Sender zur Ansteuerung von bidirektionalen Funkantrieben bzw. Funkempfängern in Abhängigkeit von Wind und schützt damit die Anlage vor Beschädigungen.

TECHNISCHE DATEN

| KENNGRÖSSE | WERTE |
|----------------------|--------------------------|
| Übertragungsfrequenz | 433,92 MHz bidirektional |
| Betriebstemperatur | -20 °C bis +55 °C |
| Batterietyp | 2 x AAA 1,5 V |

ACHTUNG

Windsensor am äußeren Fallrohr der Markise fest anbringen (verschrauben, nicht nur ankleben).

ABMESSUNGEN FX-S 320 i WINDSENSOR

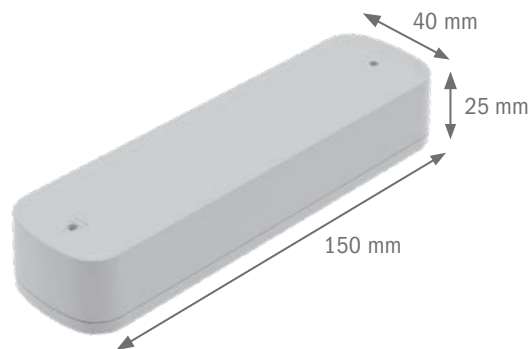

HINWEIS ZUR EU-KONFORMITÄTS-ERKLÄRUNG

Hiermit erklärt acomax, dass dieses Produkt mit den grundlegenden Anforderungen und anderen relevanten Vorschriften der in Europa geltenden europäischen Richtlinien übereinstimmt. Eine Konformitätserklärung ist auf der Website www.acomax.de/downloads verfügbar.

2. BATTERIEWECHSEL

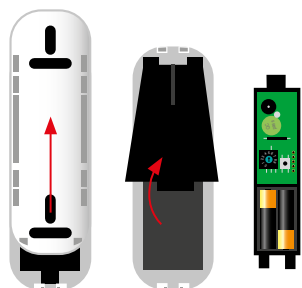

HINWEIS

Batteriedeckel auf der Rückseite abnehmen und Batterie Typ AAA einlegen. Auf richtige Polung achten. Wenn die Batteriespannung unter 2,6 Volt fällt signalisiert das der Windsensor, indem er in gleichmäßigen Abständen piepst, in diesem Fall bitte die Batterien zeitnah tauschen.

3. PROGRAMMIERUNG

LEGENDE

| BEZEICHNUNG | SYMBOL | BEZEICHNUNG |
|--------------------|--------|----------------------|
| Vorderseite Sender | | Potentiometer |
| | | Multifunktions-taste |

HINWEIS

Zur Programmierung werden Handsender oder Wandsender benötigt, siehe jeweilige Anleitung.

TASTENBESCHREIBUNG WIND-STEUERUNG

| BEDIENELEMENTE | FUNKTION |
|--|---|
| Potentiometer | Einstellung der Vibrationsempfindlichkeit 0 – 9 |
| Potentiometer auf 0 + Multifunktions-taste | P2 Signal |
| Potentiometer auf 5 + Multifunktions-taste | Auffahr Signal |

TASTENBESCHREIBUNG WINDSTEUERUNG

Der FX-S 320 Funk Windsensor verfügt über neun Empfindlichkeitsstufen die Sie über das Potentiometer nach Ihren Anforderungen einstellen können.

| STUFE | BESCHREIBUNG |
|---------|-----------------------------|
| STUFE 1 | Sehr empfindlich. |
| STUFE 9 | Sehr unempfindlich. |
| STUFE 0 | Der Sender ist deaktiviert. |

Wenn die Bewegungsstärke den eingestellten Sollwert erreicht, wird der Sender ausgelöst und das Signal zum Einfahren der Markise ausgesandt. Der Sender sendet das Signal dreimal aus, nachdem er die Bewegung erfasst hat, dies gewährleistet einen sicheren Betrieb der Anlage.

ANLERNEN DES WINDSENSORS

HINWEIS

Die in der Regel aus einer Kombination von drei Tasten bestehenden Programmierungen müssen innerhalb eines Zeitfensters von maximal 10 Sekunden erfolgen.

| AKTION | ANMERKUNG |
|----------|---|
| 1 | AM BEREITS EINGELERNTEN SENDEr. |
| 2 | P2-TASTE drücken, Antrieb dreht und piepst. |
| 3 | P2-TASTE drücken, Antrieb dreht und piepst. |
| 4 | AM WINDSENSOR. |
| 5 | POTENTIOMETER AUF 0 stellen und kurz MULTIFUNKTIONSTASTE drücken, Antrieb dreht und piepst. |
| 6 | ANLERNEN DES WINDSENSORS ABGESCHLOSSEN. |



FUNKTIONSTEST DES WINDSENSORS

Um den Funktionstest durchführen zu können fahren Sie bitte die Markise mit dem Hand- bzw. Wandsender ca. zur Hälfte aus.

| AKTION | ANMERKUNG |
|--------|---|
| 1 |  POTENTIOMETER AUF 5 stellen und kurz MULTIFUNKTIONSTASTE drücken. |
| 2 | Die Markise fährt ein – Einstellung in Ordnung. |
| 3 | Die Markise fährt aus – Einstellung nicht in Ordnung. Bitte Drehrichtung ändern. Beachten Sie bitte hierzu die jeweilige MONTAGEANLEITUNG FÜR DEN MOTOR ODER EMPFÄNGER . |
| 4 | FUNKTIONSTEST ABGESCHLOSSEN. |

4. LÖSCHFUNKTIONEN

LÖSCHEN DES WINDSENSORS

| AKTION | ANMERKUNG |
|--------|---|
| 1 | SENDER 1 |
| 2 |  P2-TASTE drücken, Antrieb dreht und piepst. |
| 3 |  P2-TASTE drücken, Antrieb dreht und piepst. |
| 4 | WINDSENSOR (soll gelöscht werden) |
| 5 |  POTENTIOMETER AUF 0 stellen und kurz MULTIFUNKTIONSTASTE drücken, Antrieb dreht und piepst. |
| 6 | LÖSCHEN VON WINDSENSOR ABGESCHLOSSEN. |

5. SONSTIGES

GARANTIE UND KUNDENDIENST

Die Garantie entspricht den gesetzlichen Bestimmungen. Der Ansprechpartner für eventuelle Garantieleistungen ist der Fachhändler. Der Garantieanspruch gilt nur für das Land, in dem das Produkt erworben wurde. Batterien sind von der Garantie ausgeschlossen. Wenn Sie Kundendienst, Ersatzteile oder Zubehör benötigen, wenden Sie sich bitte an Ihren Fachhändler. Änderung vorbehalten.